

福祉医療費助成制度  
診療報酬明細書記載事例

香川県国民健康保険団体連合会

平成30年8月1日

## 目次

	種別	入外	法別	特記	高額療養費	備考
事例1	70歳未満	入院外	8*			
事例2	70歳未満	入院外	8*	02	○	
事例3	70歳未満	入院外	54・8*	28区ウ		
事例4	70歳未満	入院外	8*		○	所得区分が28区ウ
事例5	70歳未満	入院外	15・8*		○	
事例6	70歳未満	入院外	15・8*	02	○	
事例7	70歳未満	入院	54・8*	28区ウ	○	
事例8	70歳未満	入院	54・8*	28区ウ	○	
事例9	高齢受給者一般	入院外	8*			
事例10	高齢受給者一般	入院外	8*		○	
事例11	高齢受給者一般	入院外	8*		○	
事例12	高齢受給者一般	入院外	8*	02	○	
事例13	高齢受給者一般	入院外	15・8*	02	○	
事例14	高齢受給者7割	入院外	8*		○	
事例15	高齢受給者一般	入院外	54・8*	29区エ	○	
事例16	高齢受給者一般	入院外	54・8*	29区エ		
事例17	高齢受給者一般	入院	54・8*	29区エ	○	
事例18	高齢受給者一般	入院外	8*			平成26年4月2日以降に70歳
事例19	高齢受給者一般	入院外	8*			平成26年4月2日以降に70歳
事例20	高齢受給者一般	入院外	8*		○	平成26年4月2日以降に70歳
事例21	高齢受給者一般	入院外	8*	02	○	平成26年4月2日以降に70歳
事例22	高齢受給者一般	入院外	15・8*	02	○	平成26年4月2日以降に70歳
事例23	高齢受給者7割	入院外	8*			平成26年4月2日以降に70歳
事例24	高齢受給者一般	入院外	54・8*	29区エ	○	平成26年4月2日以降に70歳
事例25	高齢受給者一般	入院外	54・8*	29区エ		平成26年4月2日以降に70歳
事例26	高齢受給者一般	入院	54・8*	29区エ	○	平成26年4月2日以降に70歳

事例1(70歳未満・入院外)

○診療報酬明細書  
(医科入院外)

平成30年8月分

都道府県番号 医療機関コード

1	①社・国	3後期	1単独	②本外	8高外一
医科	2公費	4退職	②2併	4六外	0高外7
			33併	6家外	

公費負担者番号①	8*37	公費負担医療の受給者番号①	
公費負担者番号②		公費負担医療の受給者番号②	

保険者番号		給付割合	1098
			⑦( )

被保険者証・被保険者手帳等の記号・番号

氏名		特記事項	
1男 2女 1明 2大 3昭 4平 . . 生		保険医療機関の所在地及び名称	
職務上の事由	1職務上 2下船後3月以内 3通勤災害		

傷病名	(1)	診療開始日	(1) 年 月 日	転治ゆ	死亡	中止	診療実日数	日
	(2)		(2) 年 月 日				①公費	日
	(3)		(3) 年 月 日	帰			②公費	日

特記事項:  
種別:2併  
給付割合:7割

療養の給付	請求点	※ 決定点	一部負担金額 円
保険公費①	3,000		減額 割(円)免除・支払猶予
公費②	3,000		円 ※ 高額療養費 円 ※ 公費負担点数 点 ※ 公費負担点数 点

国保連合会での計算

[療養の給付]

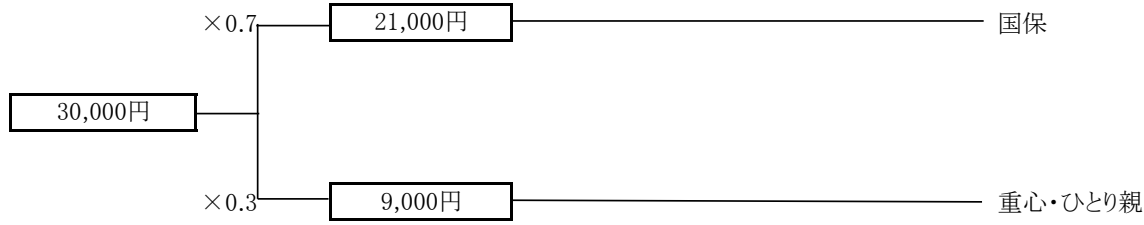

国保	21,000円
重心・ひとり親	9,000円

事例2 (70歳未満・入院外・長期高額療養費あり)

○診療報酬明細書  
(医科入院外)

平成30年8月分

都道府県番号 医療機関コード

1	①社・国	3後期	1単独	②本外	8高外一
医科	2公費	4退職	②2併	4六外	0高外7
			33併	6家外	

公費負担者番号①	8*37	公費負担医療の受給者番号①	
公費負担者番号②		公費負担医療の受給者番号②	

保険者番号		給付割合	1098
			⑦( )

被保険者証・被保険者手帳等の記号・番号

氏名		特記事項	02長
1男 2女 1明 2大 3昭 4平 . . 生			
職務上の事由	1職務上 2下船後3月以内 3通勤災害		

保険医療機関の所在地及び名称 (床)

傷病名	(1)	診療開始日	(1) 年 月 日	転治ゆ	死亡	中止	診療実日数	日
	(2)		(2) 年 月 日				①公費	日
	(3)		(3) 年 月 日	帰			②公費	日

特記事項:02  
種別:2併  
給付割合:7割

療養の給付	請求点	※ 決定点	一部負担金額 円
保険公費①	5,000		減額 割(円)免除・支払猶予
公費②	5,000		円 ※ 高額療養費 円 ※ 公費負担点数 点 ※ 公費負担点数 点

国保連合会での計算

[療養の給付]

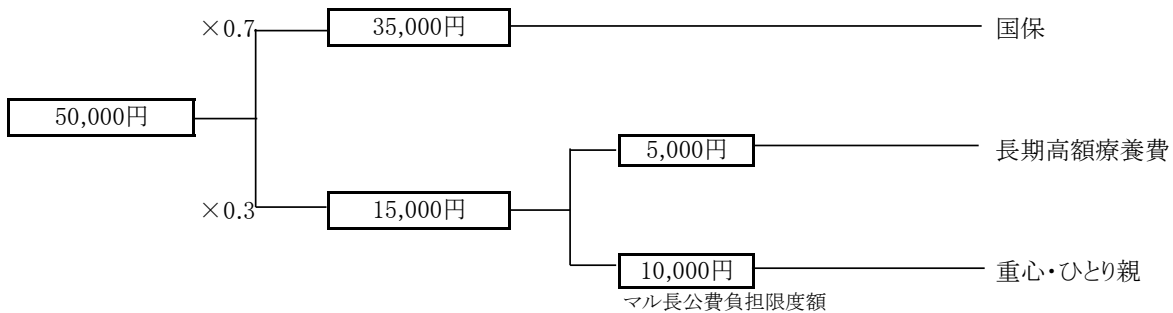

国保	35,000円
長期高額療養費	5,000円
重心・ひとり親	10,000円

事例3 (法別54併用・70歳未満・入院外)

○診療報酬明細書  
(医科入院外)

平成30年8月分

都道府県番号 医療機関コード

1	①社・国	3後期	1単独	②本外	8高外一
医科	2公費	4退職	22併	4六外	0高外7
			③3併	6家外	

公費負担者番号①	5437	公費負担医療の受給者番号①	
公費負担者番号②	8*37	公費負担医療の受給者番号②	

保険者番号		給付割合	1098
			⑦( )

被保険者証・被保険者手帳等の記号・番号

氏名		特記事項	28区ウ
1男 2女 1明 2大 3昭 4平 . . 生		職務上の事由	1 職務上 2 下船後3月以内 3 通勤災害

保険医療機関の所在地及び名称 ( 床)

傷病名	(1)	診療開始日	(1) 年 月 日	転治ゆ	死亡	中止	診療日数	日
	(2)		(2) 年 月 日				①公費	日
	(3)		(3) 年 月 日	帰			②公費	日

特記事項:28  
種別:3併  
給付割合:7割

療養の給付	請求点	※決定点	一部負担金額 円	
保険	13,000			
公費①	6,000		減額 割(円)免除・支払猶予 円	
公費②	13,000		2,750	
			円	※高額療養費 円 ※公費負担点数点 ※公費負担点数点

国保連合会での計算

[療養の給付]

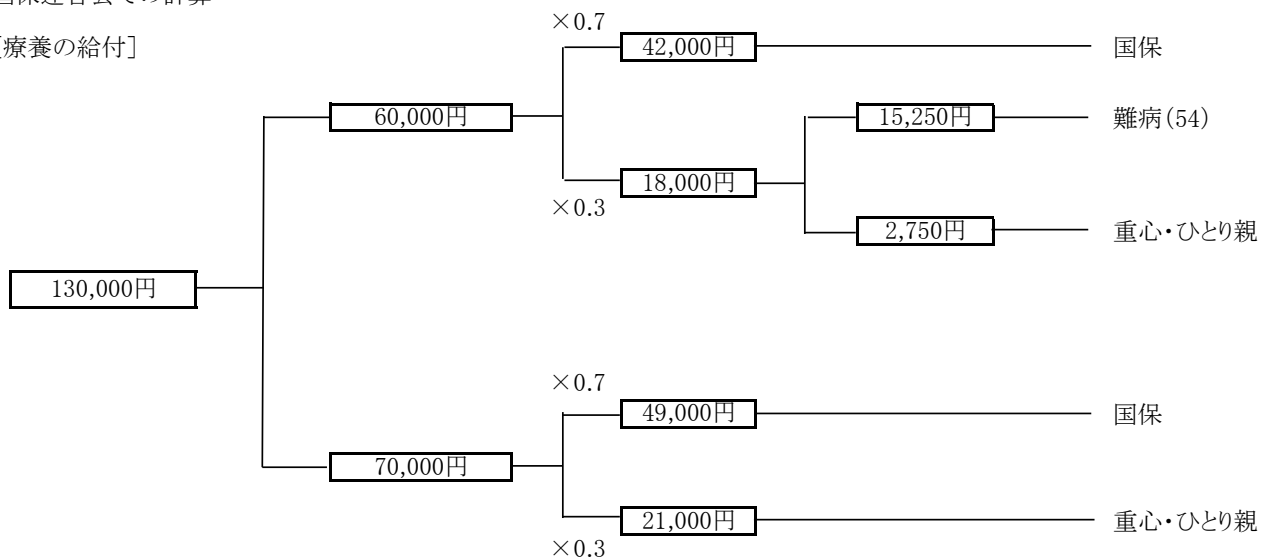

国保	91,000円
難病(54)	15,250円
重心・ひとり親	23,750円

事例4(70歳未満一般所得者・入院外・高額療養費あり)

○診療報酬明細書  
(医科入院外)

都道府 医療機関コード  
県番号

平成30年8月分

1	①社・国	3後期	1単独	②本外	8高外一
医科	2公費	4退職	②2併	4六外	0高外7
			33併	6家外	

公費負担者番号①	8*37	公費負担医療の受給者番号①	
公費負担者番号②		公費負担医療の受給者番号②	

保険者番号		給付割合	1098
-------	--	------	------

被保険者証・被保険者手帳等の記号・番号	
---------------------	--

氏名		特記事項	
職務上の事由	1 職務上 2 下船後3月以内 3 通勤災害	保険医療機関の所在地及び名称	

傷病名	(1)	診療開始日	(1) 年 月 日	転	治ゆ	死亡	中止	診療実日数	日
	(2)		(2) 年 月 日					①公費	日
	(3)		(3) 年 月 日	帰				②公費	日

特記事項:  
種別:2併  
給付割合:7割

療養の給付	請求点	※ 決定点	一部負担金額 円	
保険公費①	30,000		減額割(円)免除・支払猶予	
公費②	30,000		円	
	点	点	円	※ 高額療養費 円 ※ 公費負担点数 点 ※ 公費負担点数 点

国保連合会での計算

[療養の給付]

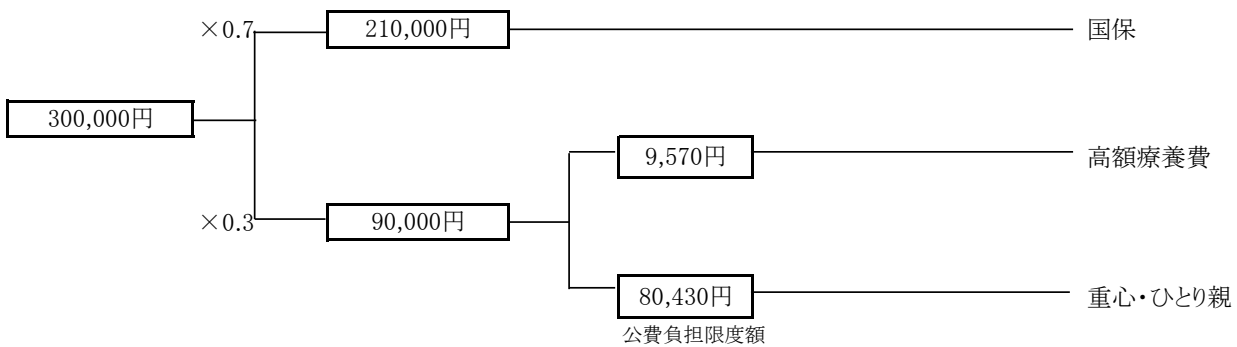

80,100円+(300,000円-267,000円)×1% (所得区分が28区ウの場合)

※特記事項の記載が無い場合は、連合会にて保険の所得区分に応じて費用算定します。

国保	210,000円
高額療養費	9,570円
重心・ひとり親	80,430円

事例5(法別15併用・70歳未満・入院外・高額療養費あり)

○診療報酬明細書  
(医科入院外)

都道府県番号 医療機関コード

平成30年8月分

1	①社・国	3後期	1単独	②本外	8高外一
医科	2公費	4退職	22併	4六外	0高外7
			33併	6家外	

公費負担者番号①	1537	公費負担医療の受給者番号①	
公費負担者番号②	8*37	公費負担医療の受給者番号②	

保険者番号		給付割合	1098
-------	--	------	------

被保険者証・被保険者手帳等の記号・番号	
---------------------	--

氏名		特記事項	
職務上の事由	1 職務上 2 下船後3月以内 3 通勤災害	保険医療機関の所在地及び名称	

傷病名	(1)	診療開始日	(1)	年	月	日	転	治ゆ	死亡	中止	診療実日数	日
	(2)		(2)	年	月	日					①公費	日
	(3)		(3)	年	月	日	帰				②公費	日

特記事項:  
種別:3併  
給付割合:7割

療養の給付	請求点	※ 決定点	一部負担金額	円
保険給付①	30,000		減額割(円)免除・支払猶予	
公費①	30,000		10,000	円
公費②	30,000			円

国保連合会での計算

[療養の給付]

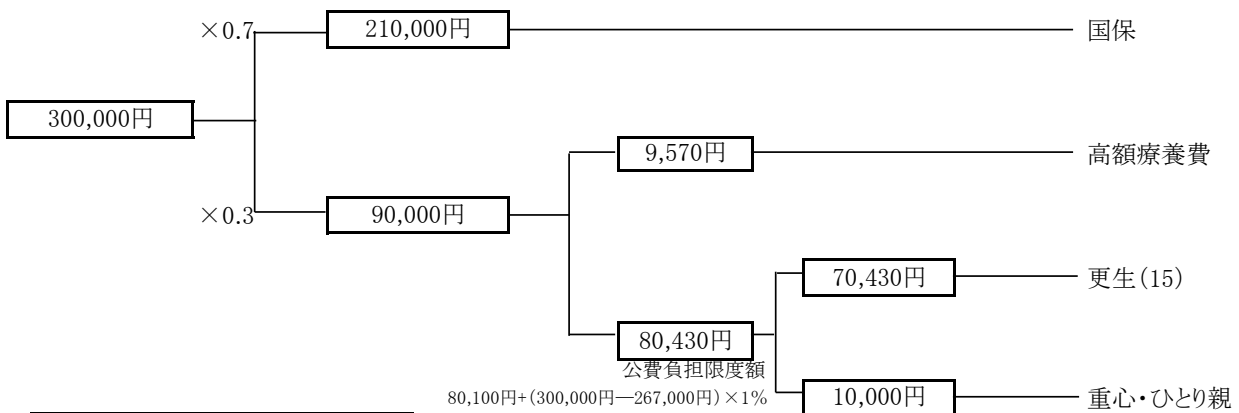

国保	210,000円
高額療養費	9,570円
更生(15)	70,430円
重心・ひとり親	10,000円

事例6(法別15併用・70歳未満・入院外・長期高額療養費あり)

○診療報酬明細書  
(医科入院外)

都道府県番号 医療機関コード

平成30年8月分

1	①社・国	3後期	1単独	②本外	8高外一
医科	2公費	4退職	22併	4六外	0高外7
			33併	6家外	

公費負担者番号①	1537	公費負担医療の受給者番号①	
公費負担者番号②	8*37	公費負担医療の受給者番号②	

保険者番号		給付割合	1098
			⑦

被保険者証・被保険者手帳等の記号・番号	
---------------------	--

氏名		特記事項	02長
1男 2女 1明 2大 3昭 4平 . . 生		02長	
職務上の事由	1職務上 2下船後3月以内 3通勤災害		

保険医療機関の所在地及び名称	
(床)	

傷病名	(1)	診療開始日	(1)	年	月	日	転	治ゆ	死亡	中止	診療実日数	日
	(2)		(2)	年	月	日					①公費	日
	(3)		(3)	年	月	日	帰				②公費	日

特記事項:02  
種別:3併  
給付割合:7割

療養の給付	請求点	※	決定点	一部負担金額	円
保険	30,000				
公費①	30,000			減額 割(円)免除・支払猶予	円
公費②	30,000			5,000	円
		※		円	※ 高額療養費 円
					※ 公費負担点数 点
					※ 公費負担点数 点

国保連合会での計算

[療養の給付]

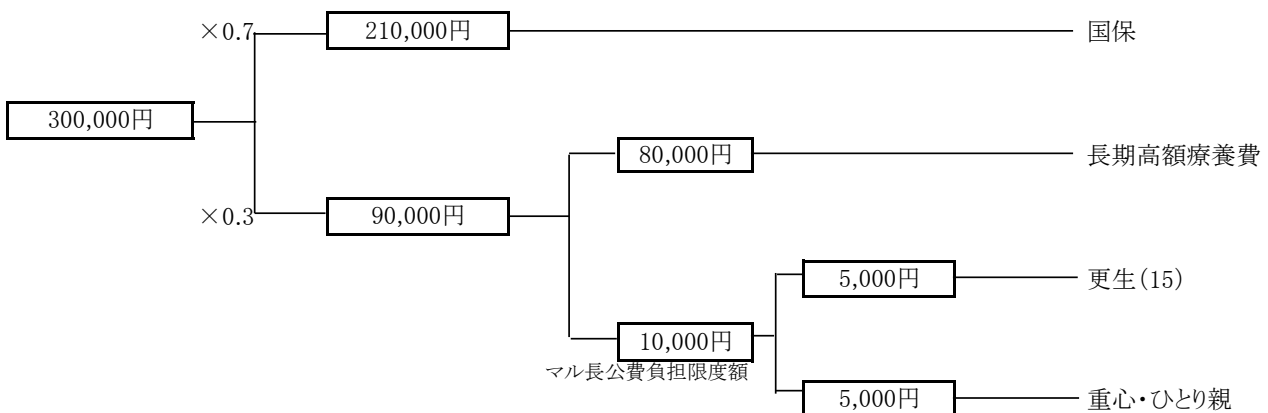

国保	210,000円
長期高額療養費	80,000円
更生(15)	5,000円
重心・ひとり親	5,000円



事例7(法別54併用・70歳未満・入院・高額療養費あり)

○診療報酬明細書  
(医科入院外)

平成30年8月分

都道府県番号 医療機関コード

1	①社・国	3後期	1単独	①本入	7高入一
医科	2公費	4退職	22併	3六入	9高入7
			③3併	5家入	
保険者番号				給付割合	1098
					⑦

公費負担者番号①	5	4	3	7	公費負担医療の受給者番号①				
公費負担者番号②	8	*	3	7	公費負担医療の受給者番号②				

被保険者証・被保険者手帳等の記号・番号

氏名	1男 2女 1明 2大 3昭 4平 . . 生							
職務上の事由	1職務上 2下船後3月以内 3通勤災害							

特記事項  
28区ウ

保険医療機関の所在地及び名称

( 床)

傷病名	(1)	(2)	(3)	診療開始日	(1)	年	月	日	転	治ゆ	死亡	中止	診療実日数	9	日
					(2)	年	月	日					診療実日数		日
					(3)	年	月	日	帰				診療実日数		日

特記事項:28  
種別:3併  
給付割合:7割

保険点数と福祉医療点数が同点数の場合、( )の記載は省略可能です。

公費① ( 82,930 )

~~公費② ( 26,500 )~~

療養の給付	請求点	※	決定点	一部負担金額	円	食生活療養	保険	請求	決定	円	円	(標準負担額)円
公費①	60,000	点		97,930	円	減額	回	円	円	円	円	円
公費②	55,000	点		11,500	円	割(円)免除・支払猶予	回	円	円	円	円	円
	60,000	点			円		回	円	円	円	円	円

国保連合会での計算

[療養の給付]

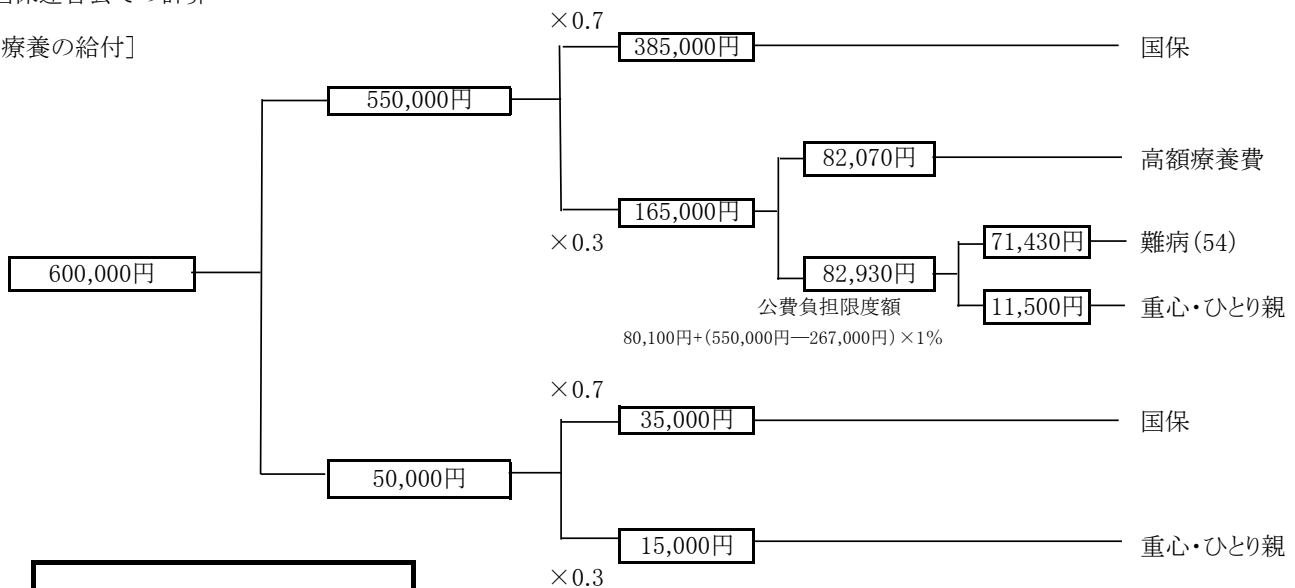

国保	420,000円
高額療養費	82,070円
難病(54)	71,430円
重心・ひとり親	26,500円

事例8(法別54併用・70歳未満・入院・高額療養費公①公②双方で発生・患者負担あり)

○診療報酬明細書 (医科入院外)		都道府県番号		医療機関コード		1 医科	①社・国 2公費	3後期 4退職	1単独 22併 33併	①本入 3六入 5家入	7高入一 9高入7
		平成30年8月分						保険者番号		給付割合	
公費負担者番号①	5437	公費負担医療の受給者番号①		被保険者証・被保険者手帳等の記号・番号							
公費負担者番号②	8*37	公費負担医療の受給者番号②									
氏名	1男 2女 1明 2大 3昭 4平 . . . 生		特記事項	28区ウ		保険医療機関の所在地及び名称					
職務上の事由	1 職務上 2 下船後3月以内 3 通勤災害										
傷病名	(1) (2) (3)	診療開始日	(1) (2) (3)	年 月 日	転 治 ゆ 死 亡 中 止 帰	診療実日数	9 日 日 日				
特記事項:28 種別:3併 給付割合:7割		<div style="border: 1px solid black; padding: 5px; display: inline-block;">                 保険点数と福祉医療点数が同点数の場合、( )の記載は省略可能です。             </div>									
公費① ( 83,430 )											
<del>公費② ( 87,430 )</del>											
療養の給付	請求点	※決定点	一部負担金額	円	食事・生活療養	保険回数	請求円	決定円	(標準負担額)円		
公費①	100,000		159,360	円							
公費②	60,000		11,500	円							
	100,000			円							

国保連合会での計算

[療養の給付]

※高額療養費算定基準額は公費負担に係る医療費と保険単独部分に係る医療費を合算した額を基準に算出する。

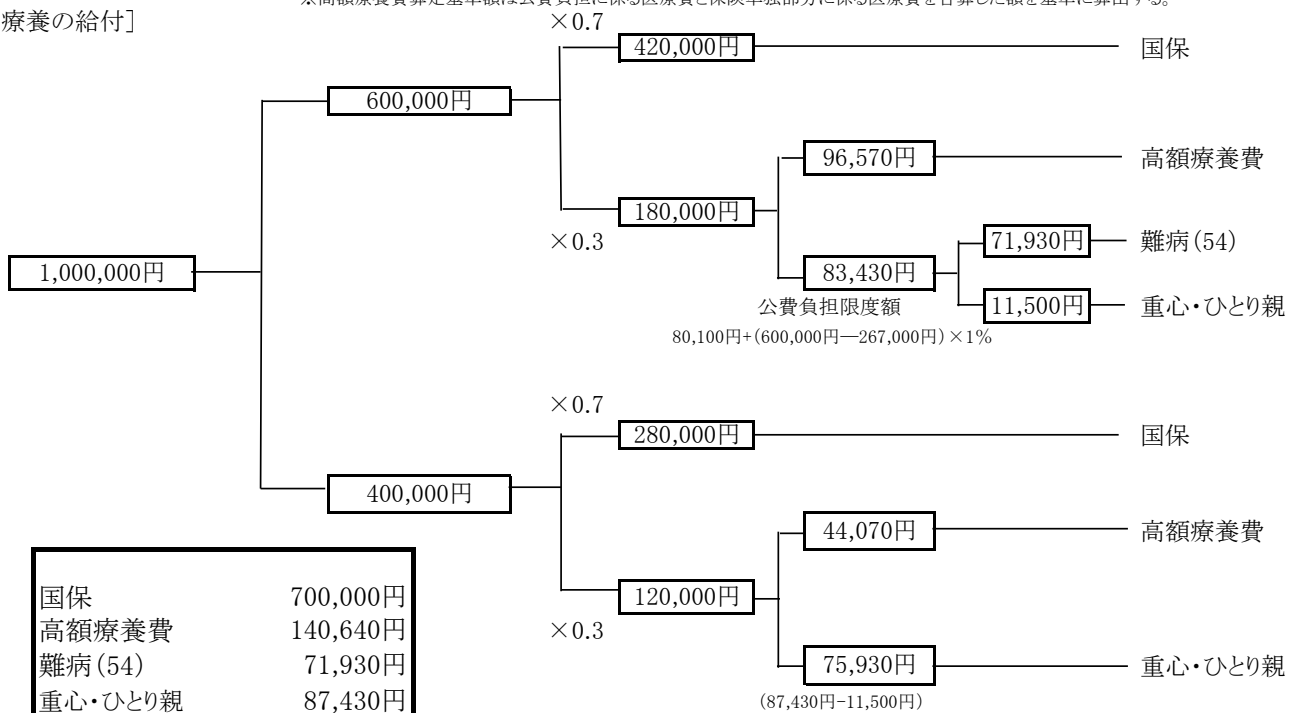

事例9(高齢受給者一般・入院外)

○診療報酬明細書  
(医科入院外)

都道府 医療機関コード  
県番号

1	①社・国	3後期	1単独	2本外	8高外
医科	2公費	4退職	22併	4六外	0高外7
			33併	6家外	

平成30年8月分

公費負担者番号①	8*37	公費負担医療の受給者番号①	
公費負担者番号②		公費負担医療の受給者番号②	

保険者番号		給付割合	109⑧
			7( )

被保険者証・被保険者手帳等の記号・番号

氏名	1男 昭和18年12月1日生	特記事項	
職務上の事由	1 職務上 2 下船後3月以内 3 通勤災害		

保険医療機関の所在地及び名称 ( 床)

傷病名	(1)	診療開始日	(1) 年 月 日	転	治ゆ	死亡	中止	診療実日数	日
	(2)		(2) 年 月 日					①公費	日
	(3)		(3) 年 月 日	帰				②公費	日

特記事項:  
種別:2併  
給付割合:8割

療養の給付	請求点	※ 決定点	一部負担金額 円
公費①	3,000		減額 割(円)免除・支払猶予 円
公費②	3,000		円 ※ 高額療養費 円 ※ 公費負担点数 点 ※ 公費負担点数 点

国保連合会での計算

[療養の給付]

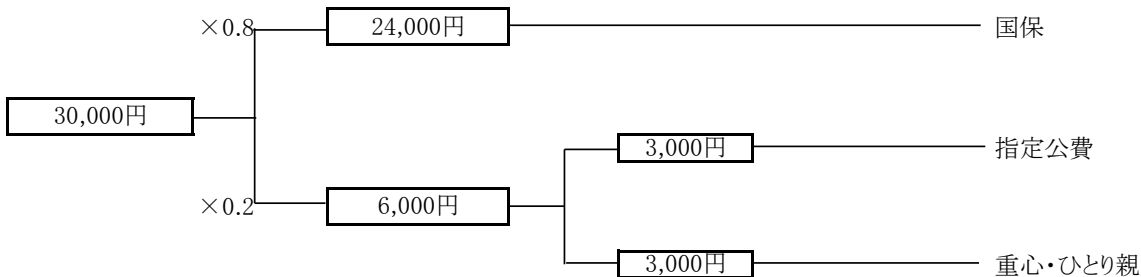

国保	24,000円
指定公費	3,000円
重心・ひとり親	3,000円

事例10(高齢受給者一般・入院外・高額療養費あり)

○診療報酬明細書  
(医科入院外)

都道府 医療機関コード  
県番号

1	①社・国	3後期	1単独	2本外	8高外
医科	2公費	4退職	22併	4六外	
			33併	6家外	0高外7

平成30年8月分

公費負担者番号①	8*37	公費負担医療の受給者番号①	
公費負担者番号②		公費負担医療の受給者番号②	

保険者番号		給付割合	109⑧
			7

被保険者証・被保険者手帳等の記号・番号	
---------------------	--

氏名	1男 昭和18年12月1日生	特記事項	保険医療機関の所在地及び名称
職務上の事由	1職務上 2下船後3月以内 3通勤災害		

傷病名	(1)	(2)	(3)	診療開始日	(1) 年 月 日	転	治ゆ	死亡	中止	診療実日数	日	保険公費①	日	公費②	日
-----	-----	-----	-----	-------	-----------	---	----	----	----	-------	---	-------	---	-----	---

特記事項:  
種別:2併  
給付割合:8割

療養の給付	請求点	※	決定点	一部負担金額	円
	10,000			10,000	
				減額 割(円)免除・支払猶予	
	公費①	点	※	点	円
	10,000				
	公費②	点	※	点	円
					円
					※ 高額療養費 円
					※ 公費負担点数 点
					※ 公費負担点数 点

国保連合会での計算

[療養の給付]

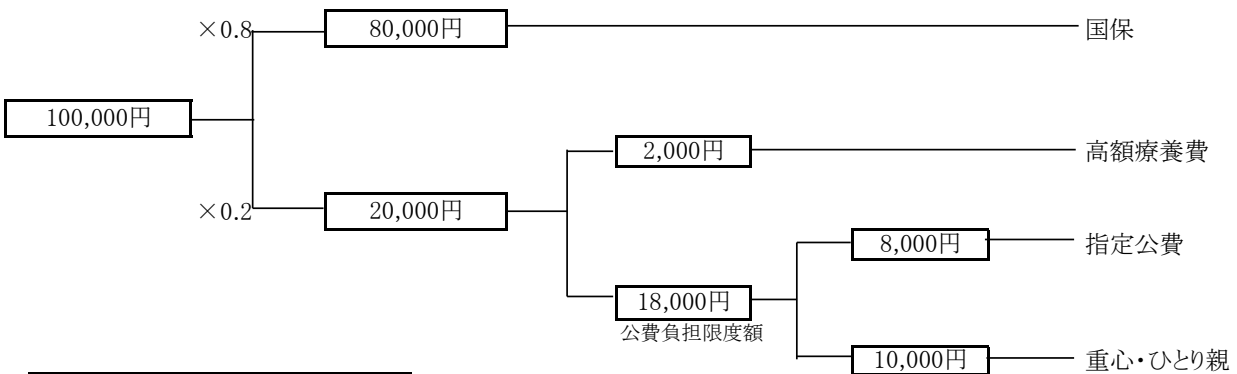

国保	64,000円
高額療養費	2,000円
指定公費	8,000円
重心・ひとり親	10,000円

事例11(高齢受給者一般・入院外・高額療養費あり)

○診療報酬明細書  
(医科入院外)

都道府 医療機関コード  
県番号

平成30年8月分

1	①社・国	3後期	1単独	2本外	⑧高外
医科	2公費	4退職	22併	4六外	
			33併	6家外	0高外7

公費負担者番号①	8*37	公費負担医療の受給者番号①	
公費負担者番号②		公費負担医療の受給者番号②	

保険者番号		給付割合	109⑧
			7

被保険者証・被保険者手帳等の記号・番号	
---------------------	--

氏名	1男 昭和18年12月1日生	特記事項	保険医療機関の所在地及び名称
職務上の事由	1職務上 2下船後3月以内 3通勤災害		

傷病名	(1)	(2)	(3)	診療開始日	(1) 年 月 日	転	治ゆ	死亡	中止	診療実日数	日	保険公費①公費②	日
-----	-----	-----	-----	-------	-----------	---	----	----	----	-------	---	----------	---

特記事項:  
種別:2併  
給付割合:8割

請求点	14,000	※決定点		一部負担金額	円	18,000
減額割(円)免除・支払猶予						
公費①公費②	14,000	※		円	※高額療養費	円
		※		円	※公費負担点数	点
		※		円	※公費負担点数	点

国保連合会での計算

[療養の給付]

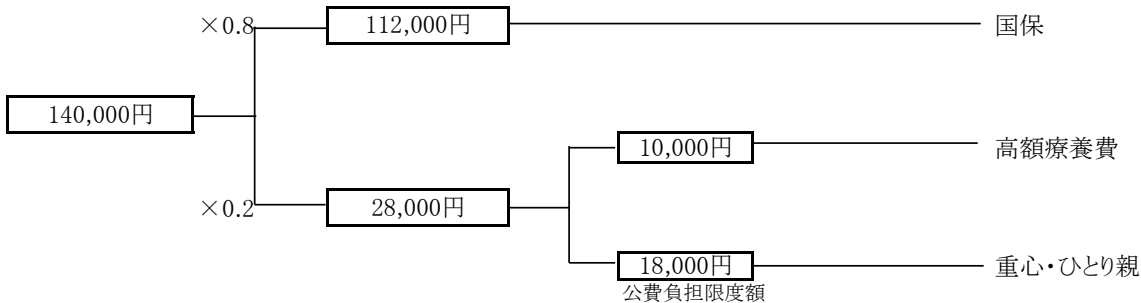

国保	112,000円
高額療養費	10,000円
重心・ひとり親	18,000円

事例12(高齢受給者一般・入院外・長期高額療養費あり)

○診療報酬明細書  
(医科入院外)

平成30年8月分

都道府県番号 医療機関コード

1	①社・国	3後期	1単独	2本外	8高外
医科	2公費	4退職	22併	4六外	
			33併	6家外	0高外7

公費負担者番号①	8*37	公費負担医療の受給者番号①	
公費負担者番号②		公費負担医療の受給者番号②	

保険者番号		給付割合	109⑧
			7

被保険者証・被保険者手帳等の記号・番号	
---------------------	--

氏名		特記事項	02長
1男 昭和18年12月1日生		保険医療機関の所在地及び名称	
職務上の事由	1職務上 2下船後3月以内 3通勤災害		

傷病名	(1)	診療開始日	(1) 年 月 日	転	治ゆ	死亡	中止	診療実日数	日
	(2)		(2) 年 月 日					公費①	日
	(3)		(3) 年 月 日	帰				公費②	日

特記事項:02  
種別:2併  
給付割合:8割

請求点	6,000	※決定点		一部負担金額	6,000
公費①	6,000	※		減額割(円)免除・支払猶予	
公費②		※		円	※高額療養費 円
		※		円	※公費負担点数 点
		※		円	※公費負担点数 点

国保連合会での計算

[療養の給付]

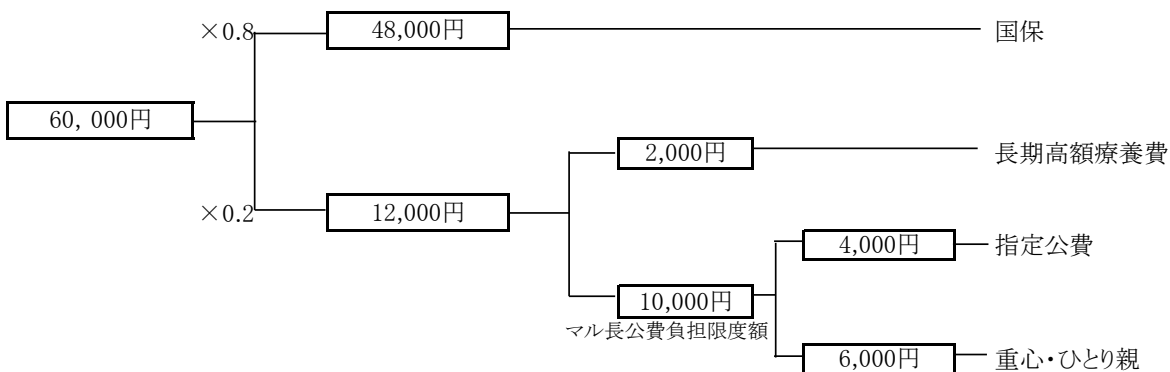

国保	48,000円
長期高額療養費	2,000円
指定公費	4,000円
重心・ひとり親	6,000円

事例13(高齢受給者一般・入院外・長期高額療養費あり)

○診療報酬明細書 (医科入院外) 平成30年8月分

都道府県番号: 東京都 医療機関コード: 1 ①社・国 3 後期 1 単独 2 本外 8 高外  
 医科 2 公費 4 退職 3 3 併 4 六外 6 家外 0 高外7

公費負担者番号①	1537	公費負担医療の受給者番号①	
公費負担者番号②	8*37	公費負担医療の受給者番号②	

保険者番号: \_\_\_\_\_ 給付割合: 109⑧ / 7( )

被保険者証・被保険者手帳等の記号・番号: \_\_\_\_\_

氏名: \_\_\_\_\_ 特記事項: 02 長 保険医療機関の所在地及び名称: \_\_\_\_\_

職務上の事由: 1 職務上 2 下船後3月以内 3 通勤災害

傷病名	(1) _____	診療開始日	(1) 年 月 日	転治ゆ	死亡	中止	診療実日数	日
	(2) _____		(2) 年 月 日				診療公費①	日
	(3) _____		(3) 年 月 日	帰			公費②	日

特記事項: 02  
種別: 3併  
給付割合: 8割

療養の給付	請求点	※ 決定点	一部負担金額 円	※ 高額療養費 円	※ 公費負担点数 点	※ 公費負担点数 点
保険	8,000		8,000			
公費①	6,000		0			
公費②	8,000					

国保連合会での計算

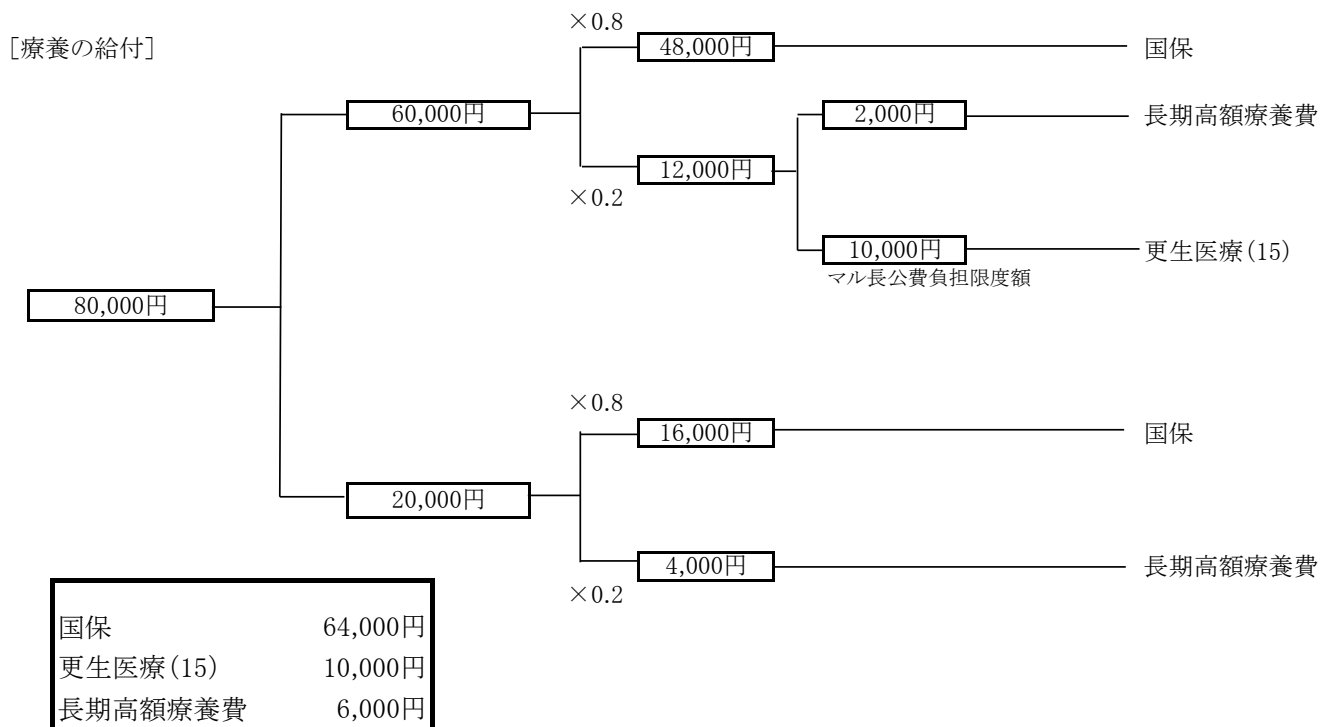

事例14(高齢受給者7割・入院外・高額療養費あり)

○診療報酬明細書  
(医科入院外)

都道府 医療機関コード  
県番号

1	①社・国	3後期	1単独	2本外	8高外一
医科	2公費	4退職	22併	4六外	0高外2
			33併	6家外	

平成30年8月分

公費負担者番号①	8*37	公費負担医療の受給者番号①	
公費負担者番号②		公費負担医療の受給者番号②	

保険者番号		給付割合	1098
			⑦( )

被保険者証・被保険者手帳等の記号・番号	
---------------------	--

氏名		特記事項	
1男 昭和18年12月1日生		保険医療機関の所在地及び名称	
職務上の事由	1職務上 2下船後3月以内 3通勤災害		

傷病名	(1)	診療開始日	(1) 年 月 日	転	治ゆ	死亡	中止	診療実日数	日
	(2)		(2) 年 月 日					保険公費①	日
	(3)		(3) 年 月 日	帰				公費②	日

特記事項:  
種別:2併  
給付割合:7割

請求点	30,000	※決定点		一部負担金額	円	80,430
公費①	30,000	※		減額割(円)免除・支払猶予	円	
公費②		※		※高額療養費 円		
		※		※公費負担点数 点		
		※		※公費負担点数 点		

国保連合会での計算

[療養の給付]

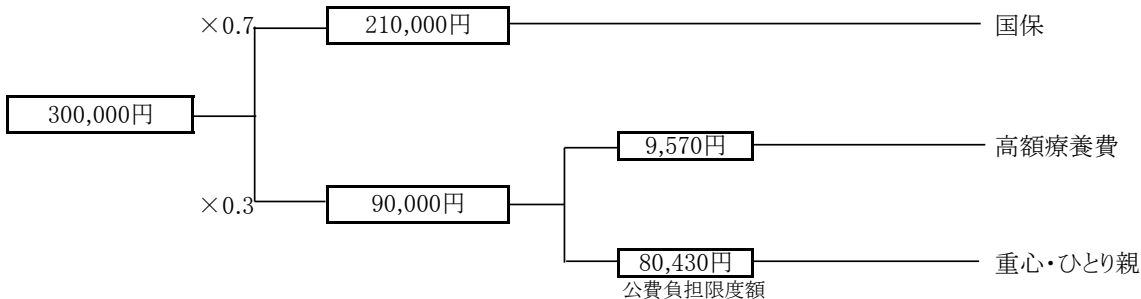

国保	210,000円
高額療養費	9,570円
重心・ひとり親	80,430円



事例15(法別54併用・高齢受給者一般・入院外・高額療養費あり)

○診療報酬明細書  
(医科入院外)

都道府 医療機関コード  
県番号

平成30年8月分

1	①社・国	3後期	1単独	2本外	8高外
医科	2公費	4退職	22併	4六外	0高外7
			33併	6家外	

公費負担者番号①	5	4	3	7	公費負担医療の受給者番号①				
公費負担者番号②	8	*	3	7	公費負担医療の受給者番号②				

保険者番号					給付割合	10	9	⑧
						7	( )	

被保険者証・被保険者手帳等の記号・番号	
---------------------	--

氏名		特記事項	29 区エ
1男 昭和18年12月1日生		保険医療機関の所在地及び名称	
職務上の事由	1 職務上 2 下船後3月以内 3 通勤災害		

傷病名	(1)	(2)	(3)	診療開始日	(1)	(2)	(3)	転治ゆ	死亡	中止	診療実日数	保険公費①	公費②	日
-----	-----	-----	-----	-------	-----	-----	-----	-----	----	----	-------	-------	-----	---

特記事項: 18  
種別: 3併  
給付割合: 8割

療養の給付	請求点	※ 決定点	一部負担金額 円	
公費①	10,000		10,000	
公費②	10,000		12,000	
	10,000			※ 高額療養費 円 ※ 公費負担点数 点 ※ 公費負担点数 点

国保連合会での計算

[療養の給付]

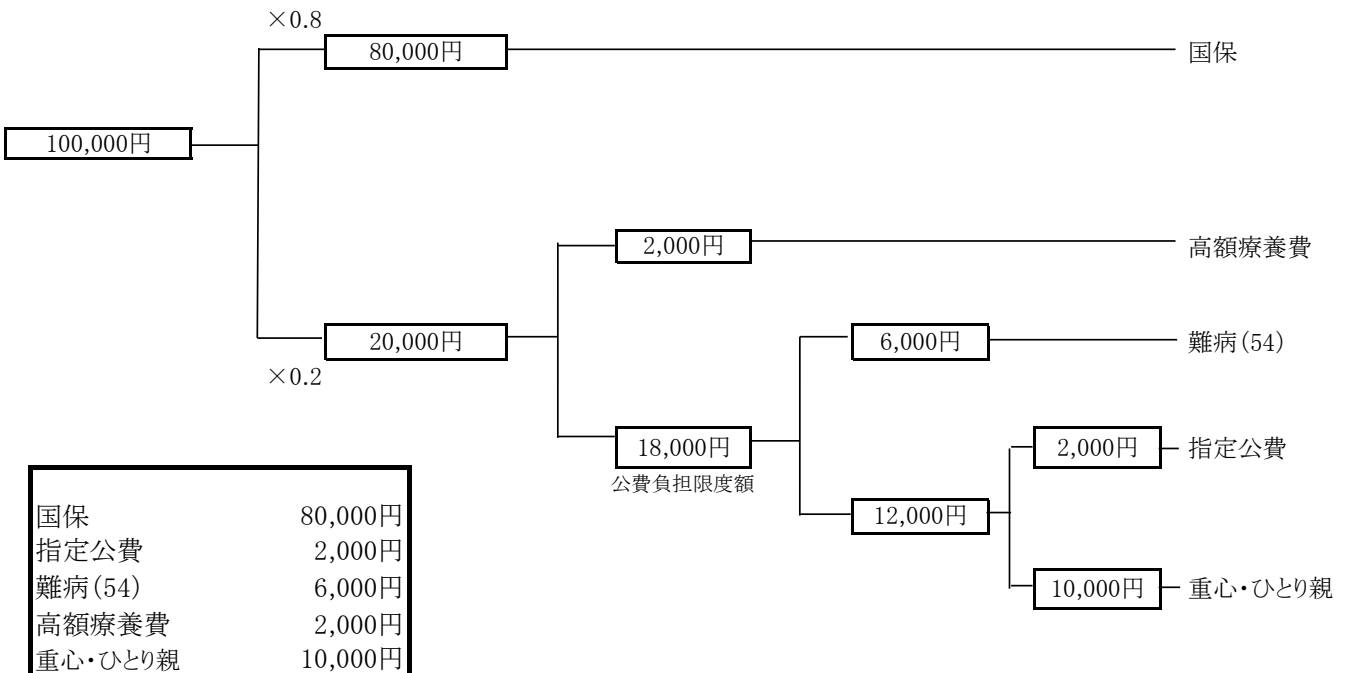

事例16(法別54併用・高齢受給者一般・入院外・高額療養費なし)

○診療報酬明細書  
(医科入院外)

都道府 医療機関コード  
県番号

平成30年8月分

1	①社・国	3後期	1単独	2本外	8高外
医科	2公費	4退職	22併	4六外	0高外7
			33併	6家外	

公費負担者番号①	5	4	3	7	公費負担医療の受給者番号①				
公費負担者番号②	8	*	3	7	公費負担医療の受給者番号②				

保険者番号					給付割合	109⑧
						7( )

被保険者証・被保険者手帳等の記号・番号	
---------------------	--

氏名		特記事項	29 区エ
1男 昭和18年12月1日生		保険医療機関の所在地及び名称	
職務上の事由	1 職務上 2 下船後3月以内 3 通勤災害		

傷病名	(1)	(2)	(3)	診療開始日	(1)	(2)	(3)	転治ゆ	死亡	中止	診療実日数	保険公費①	公費②
					年	月	日					日	日
					年	月	日					日	日
					年	月	日					日	日

特記事項: 18  
種別: 3併  
給付割合: 8割

療養の給付	請求点	※ 決定点	一部負担金額 円	
公費①	155		減額 割(円)免除・支払猶予	
公費②	155		310	
	155		円	※ 高額療養費 円 ※ 公費負担点数 点 ※ 公費負担点数 点

国保連合会での計算

[療養の給付]

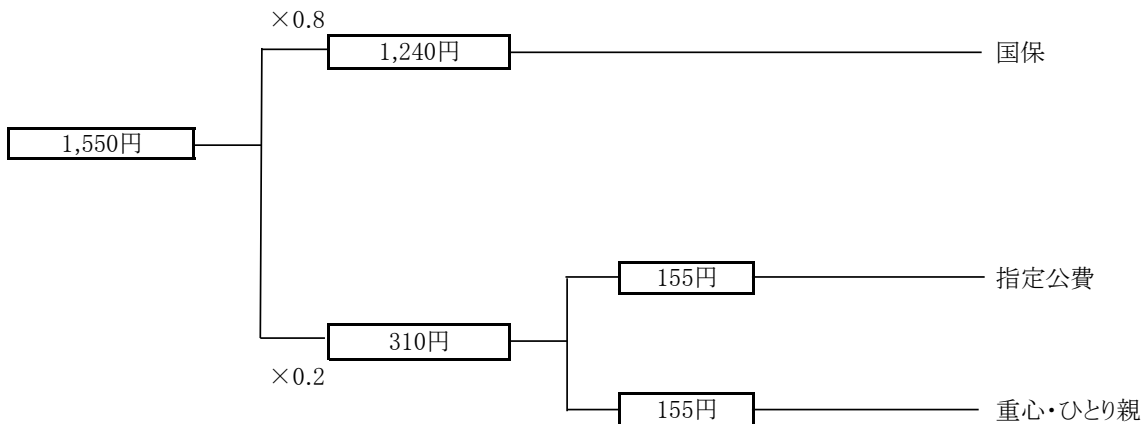

国保	1,240円
指定公費	155円
重心・ひとり親	155円

事例17(法別54併用・高齢受給者一般・入院・高額療養費あり)

**○診療報酬明細書**  
(医科入院外)

都道府県番号 \_\_\_\_\_ 医療機関コード \_\_\_\_\_

平成30年8月分

1	①社・国	3後期	1単独	1本入	7高入
2	2公費	4退職	22併	3六入	9高入7
3	3併		3併	5家入	

保険者番号 \_\_\_\_\_ 給付割合 109⑧  
7

公費負担者番号① 5437 公費負担医療の受給者番号① \_\_\_\_\_  
公費負担者番号② 8\*37 公費負担医療の受給者番号② \_\_\_\_\_

被保険者証・被保険者手帳等の記号・番号 \_\_\_\_\_

氏名 \_\_\_\_\_ 特記事項 29 区エ 保険医療機関の所在地及び名称 \_\_\_\_\_  
1男 昭和18年12月1日生

職務上の事由 1職務上 2下船後3月以内 3通勤災害 (床) \_\_\_\_\_

傷病名	(1)	診療開始日	(1)	年	月	日	転	治	死	中	診	保	日
	(2)		(2)	年	月	日					療	険	
	(3)		(3)	年	月	日					実	公	
							帰				日	費	
											数	①	
												②	

特記事項: 18  
種別: 3併  
給付割合: 8割

公費① ( 32,000 )  
~~公費② ( 57,600 )~~

療養の給付	請求点	※	決定点	一部負担金額	円	食	保	回	請求円	決定円	(標準負担額)円
公費①	64,000			64,000		事	険				
公費②	32,000			減額割(円)免除・支払猶予		・	公				
				11,000		生	費				
						活	①				
						療	公				
						養	費				
							②				

保険点数と福祉医療点数が同点数の場合、( )の記載は省略可能です。

国保連合会での計算  
[療養の給付]

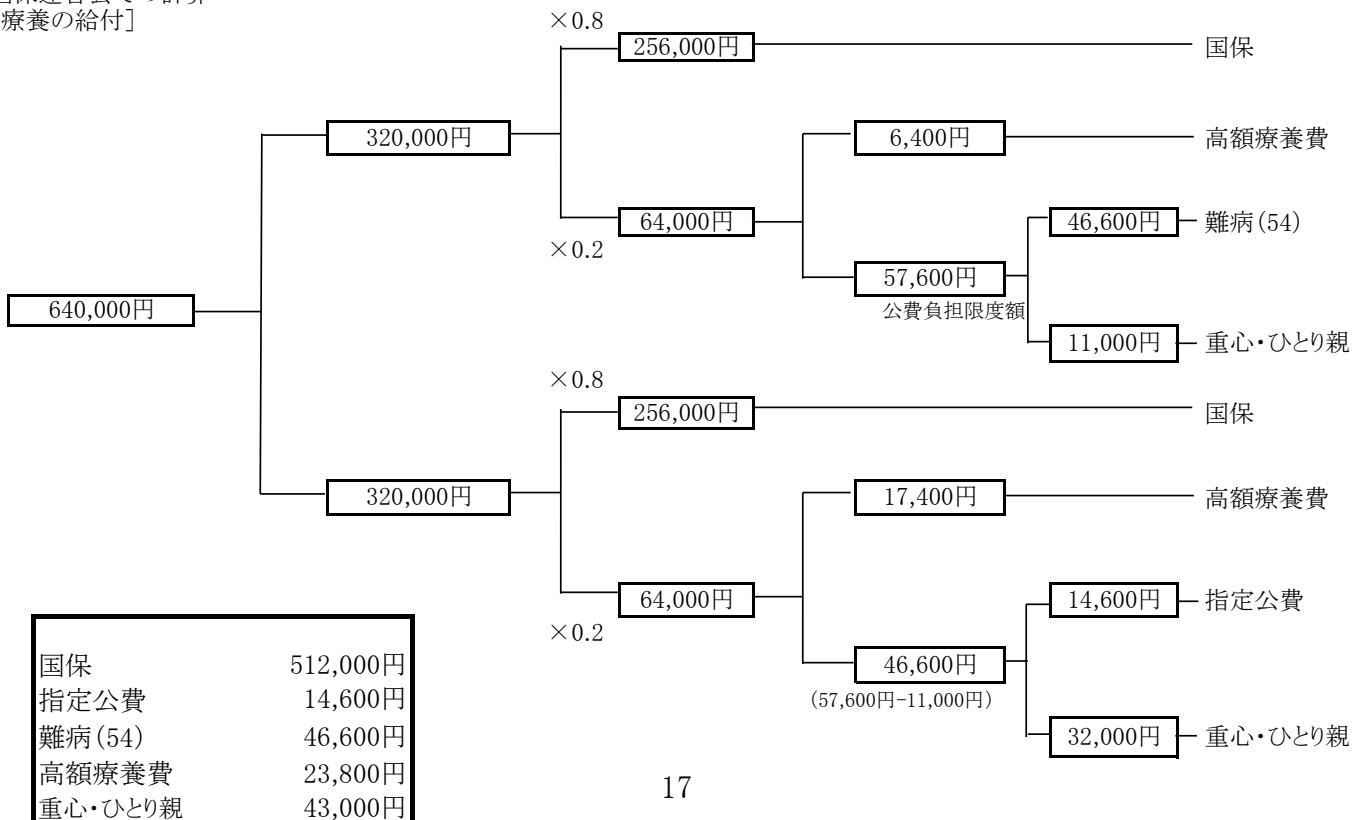

事例18(高齢受給者一般(平成26年4月2日以降に70歳)・入院外)

○診療報酬明細書  
(医科入院外)

都道府 医療機関コード  
県番号

1	①社・国	3後期	1単独	2本外	8高外
医科	2公費	4退職	22併	4六外	0高外7
			33併	6家外	

平成30年8月分

公費負担者番号①	8*37	公費負担医療の受給者番号①	
公費負担者番号②		公費負担医療の受給者番号②	

保険者番号		給付割合	109⑧
			7( )

被保険者証・被保険者手帳等の記号・番号

氏名	1男 昭和19年5月1日生	特記事項	
職務上の事由	1 職務上 2 下船後3月以内 3 通勤災害		

保険医療機関の所在地及び名称 ( 床)

傷病名	(1)	診療開始日	(1) 年 月 日	転	治ゆ	死亡	中止	診療実日数	日
	(2)		(2) 年 月 日					①公費	日
	(3)		(3) 年 月 日	帰				②公費	日

特記事項:  
種別:2併  
給付割合:8割

療養の給付	請求点	※	決定点	一部負担金額	円
公費①	3,000				
公費②	3,000			減額 割(円)免除・支払猶予	円
				円	※ 高額療養費 円
					※公費負担点数 点
					※公費負担点数 点

国保連合会での計算

[療養の給付]

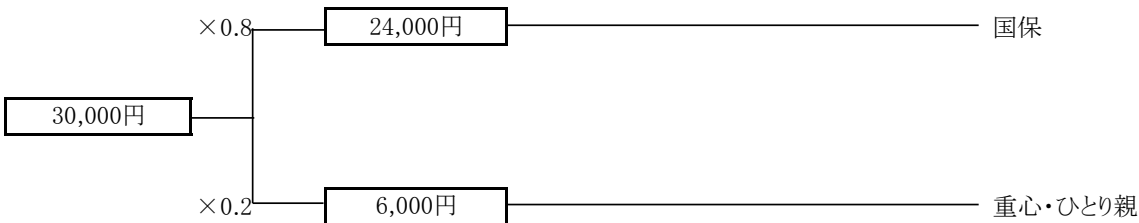

国保	24,000円
重心・ひとり親	6,000円

事例19(高齢受給者一般(平成26年4月2日以降に70歳)・入院外・高額療養費なし)

○診療報酬明細書  
(医科入院外)

都道府 医療機関コード  
県番号

平成30年8月分

1	①社・国	3後期	1単独	2本外	8高外
医科	2公費	4退職	22併	4六外	
			33併	6家外	

公費負担者番号①	8*37	公費負担医療の受給者番号①	
公費負担者番号②		公費負担医療の受給者番号②	

保険者番号		給付割合	109⑧
			7

被保険者証・被保険者手帳等の記号・番号	
---------------------	--

氏名	1男 昭和19年5月1日生	特記事項	保険医療機関の所在地及び名称
職務上の事由	1職務上 2下船後3月以内 3通勤災害		

傷病名	(1)	診療開始日	(1) 年 月 日	転	治ゆ	死亡	中止	診療実日数	日
	(2)		(2) 年 月 日					①公費	日
	(3)		(3) 年 月 日	帰				②公費	日

特記事項:  
種別:2併  
給付割合:8割

療養の給付	請求点	※	決定点	一部負担金額	円
保険	8,000				
公費①	8,000			減額 割(円)免除・支払猶予	円
公費②				円	※ 高額療養費 円 ※公費負担点数点 ※公費負担点数点

国保連合会での計算

[療養の給付]

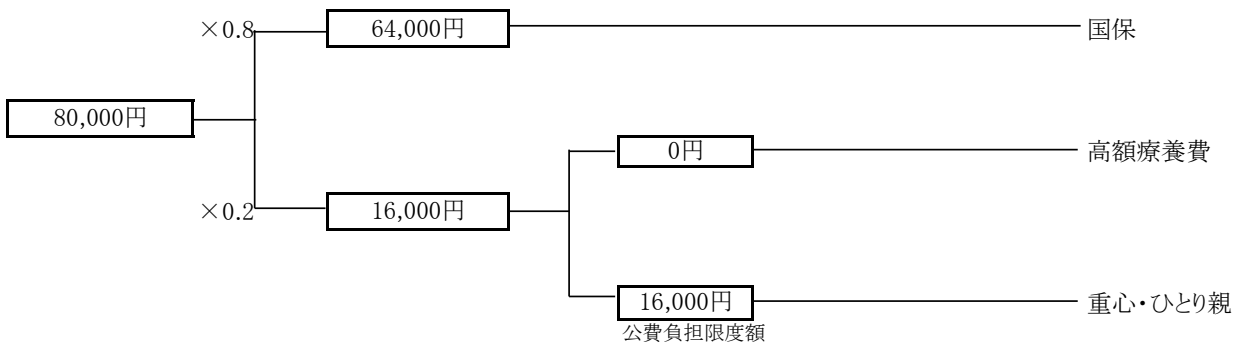

国保	64,000円
高額療養費	0円
重心・ひとり親	16,000円

事例20(高齢受給者一般(平成26年4月2日以降に70歳)・入院外・高額療養費あり)

○診療報酬明細書  
(医科入院外)

都道府 医療機関コード  
県番号

平成30年8月分

1	①社・国	3後期	1単独	2本外	8高外
医科	2公費	4退職	22併	4六外	
			33併	6家外	

公費負担者番号①	8*37	公費負担医療の受給者番号①	
公費負担者番号②		公費負担医療の受給者番号②	

保険者番号		給付割合	109⑧
			7

被保険者証・被保険者手帳等の記号・番号	
---------------------	--

氏名	1男 昭和19年5月1日生	特記事項	保険医療機関の所在地及び名称
職務上の事由	1職務上 2下船後3月以内 3通勤災害		

傷病名	(1)	(2)	(3)	診療開始日	(1) 年 月 日	転	治ゆ	死亡	中止	診療実日数	日	保険公費①公費②	日
-----	-----	-----	-----	-------	-----------	---	----	----	----	-------	---	----------	---

特記事項:  
種別:2併  
給付割合:8割

請求点	14,000	※決定点		一部負担金額	円	18,000
減額割(円)免除・支払猶予						
公費①公費②	14,000	※		円		
		※		円	※高額療養費 円	※公費負担点数点
						※公費負担点数点

国保連合会での計算

[療養の給付]

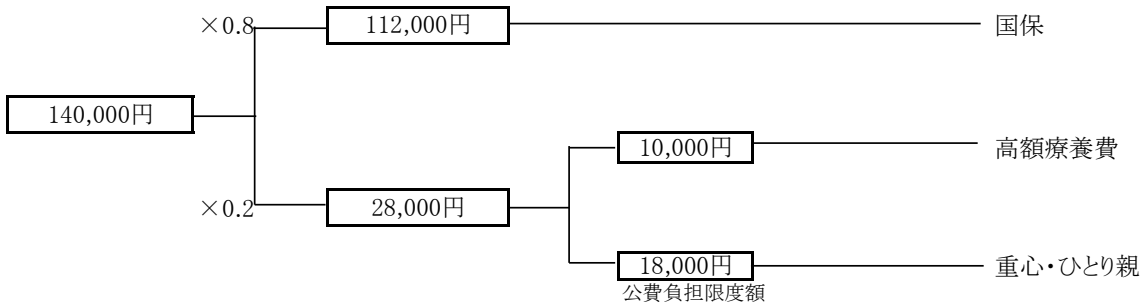

国保	112,000円
高額療養費	10,000円
重心・ひとり親	18,000円

事例21(高齢受給者一般(平成26年4月2日以降に70歳)・入院外・長期高額療養費あり)

<b>○診療報酬明細書</b> (医科入院外)		都道府 医療機関コード 県番号		1 ①社・国 2 公費	3 後期 4 退職	1 単独 2 2併 3 3併	2 本外 4 六外 6 家外	8 高外 0 高外7
		平成 30 年 8 月 分		10 9 ⑧ 7				
公費負担者番号①	8*37	公費負担医療の受給者番号①		保険者番号 被保険者証・被保険者手帳等の記号・番号				
公費負担者番号②		公費負担医療の受給者番号②						
氏名	1男 昭和19年5月1日生		特記事項	02 長 保険医療機関の所在地及び名称				
職務上の事由	1 職務上 2 下船後3月以内 3 通勤災害			(床)				
傷病名	(1) (2) (3)	診療開始日	(1) 年 月 日 (2) 年 月 日 (3) 年 月 日	転治ゆ	死亡	中止	診療実日数	日 日 日
特記事項:02 種別:2併 給付割合:8割								
療養の給付	請求点	※ 決定点	一部負担金額	円				
	6,000		10,000	減額 割(円)免除・支払猶予				
	6,000	点	点	円				
給付①	点	点	円	※ 高額療養費	円	※ 公費負担点数	点	※ 公費負担点数
給付②								

国保連合会での計算

[療養の給付]

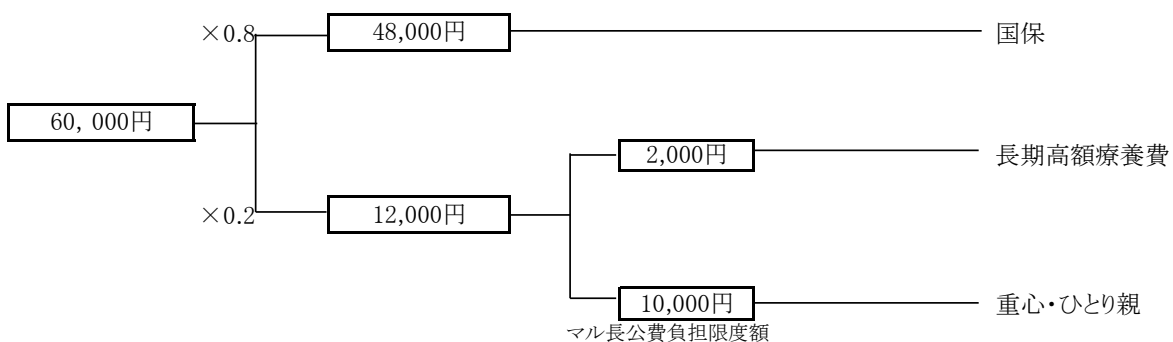

国保	48,000円
長期高額療養費	2,000円
重心・ひとり親	10,000円

事例22(高齢受給者一般(平成26年4月2日以降に70歳)・入院外・長期高額療養費あり)

**○診療報酬明細書**  
(医科入院外)

都道府県番号: 医療機関コード: 1 ①社・国 3 後期 1 単独 2 本外 8 高外  
医科 2 公費 4 退職 3 3 併 4 六外 6 家外 0 高外7

平成 30 年 8 月 分

公費負担者番号①	1537	公費負担医療の受給者番号①	
公費負担者番号②	8*37	公費負担医療の受給者番号②	

保険者番号: 109⑧  
給付割合: 7( )

被保険者証・被保険者手帳等の記号・番号

氏名: 1男 昭和19年5月1日生  
特記事項: 02 長  
保険医療機関の所在地及び名称: ( ) 床

職務上の事由: 1 職務上 2 下船後3月以内 3 通勤災害

傷病名	(1)	診療開始日	(1)	年月日	転	治ゆ	死亡	中止	診療実日数	保険公費①公費②	日
	(2)		(2)	年月日							日
	(3)		(3)	年月日	帰						日

特記事項: 02  
種別: 3併  
給付割合: 8割

公費① ( 10,000 )  
~~公費② ( 10,000 )~~

保険点数と福祉医療点数が同点数の場合、( )の記載は省略可能です。

療養の給付	請求点	※ 決定点	一部負担金額 円
保険公費①	8,000		10,000
公費②	6,000		0
	8,000		円 ※ 高額療養費 円 ※ 公費負担点数点 ※ 公費負担点数点

国保連合会での計算

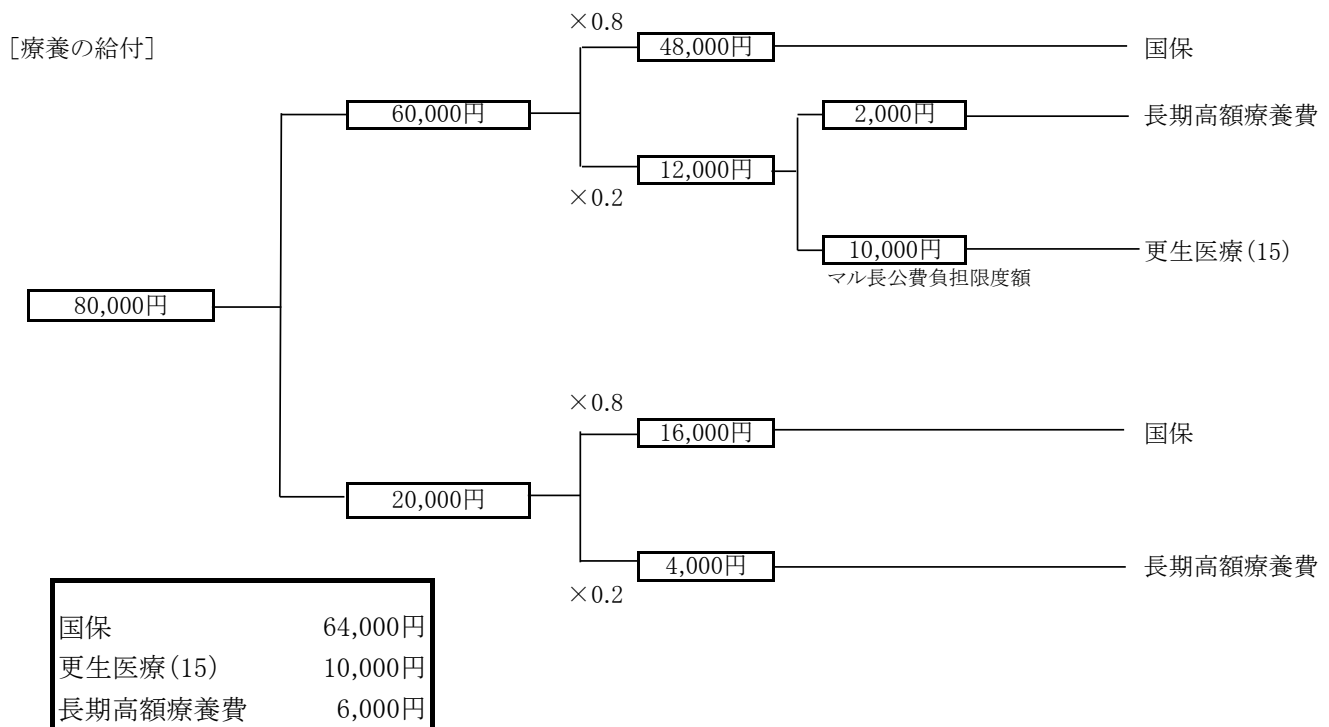



事例23(高齢受給者7割(平成26年4月2日以降に70歳)・入院外・高額療養費なし)

○診療報酬明細書  
(医科入院外)

都道府 医療機関コード  
県番号

平成30年8月分

1	①社・国	3後期	1単独	2本外	8高外一
医科	2公費	4退職	22併	4六外	0高外2
			33併	6家外	

公費負担者番号①	8*37	公費負担医療の受給者番号①	
公費負担者番号②		公費負担医療の受給者番号②	

保険者番号		給付割合	1098
			⑦( )

被保険者証・被保険者手帳等の記号・番号	
---------------------	--

氏名	1男 昭和19年5月1日生	特記事項	保険医療機関の所在地及び名称
職務上の事由	1職務上 2下船後3月以内 3通勤災害		

傷病名	(1)	(2)	(3)	診療開始日	(1) 年 月 日	転	治ゆ	死亡	中止	診療実日数	日	保険公費①	日	公費②	日
-----	-----	-----	-----	-------	-----------	---	----	----	----	-------	---	-------	---	-----	---

特記事項:  
種別:2併  
給付割合:7割

療養の給付	請求点	※ 決定点	一部負担金額 円	
保険	16,000			
公費①	16,000		減額 割(円)免除・支払猶予	
公費②			円	※ 高額療養費 円 ※ 公費負担点数点 ※ 公費負担点数点

国保連合会での計算

[療養の給付]

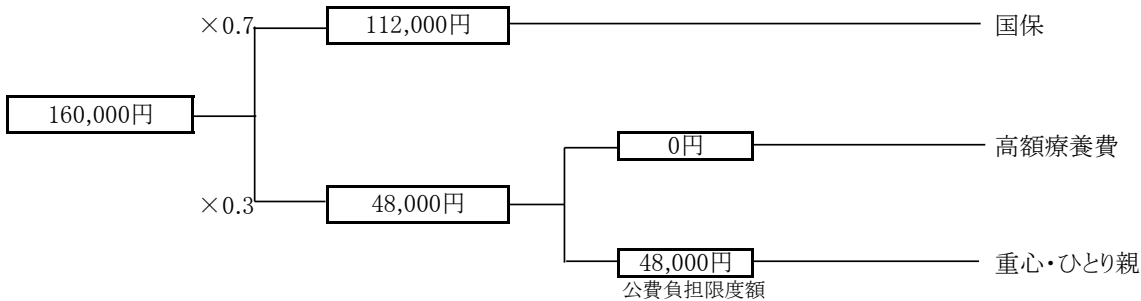

国保	112,000円
高額療養費	0円
重心・ひとり親	48,000円

事例24 (法別54併用・高齢受給者一般(平成26年4月2日以降に70歳)・入院外・高額療養費あり)

○診療報酬明細書  
(医科入院外)

都道府 医療機関コード  
県番号

平成30年8月分

1	①社・国	3後期	1単独	2本外	8高外
医科	2公費	4退職	22併	4六外	0高外7
			33併	6家外	

公費負担者番号①	5437	公費負担医療の受給者番号①	
公費負担者番号②	8*37	公費負担医療の受給者番号②	

保険者番号		給付割合	109⑧
			7( )

被保険者証・被保険者手帳等の記号・番号	
---------------------	--

氏名	1男 昭和19年5月1日生	特記事項	29 区エ
職務上の事由	1職務上 2下船後3月以内 3通勤災害		

保険医療機関の所在地及び名称

傷病名	(1)	(2)	(3)	診療開始日	(1) 年 月 日	転	治ゆ	死亡	中止	診療実日数	日
					(2) 年 月 日					①公費	日
					(3) 年 月 日	帰				②公費	日

( 床)

特記事項:18  
種別:3併  
給付割合:8割

療養の給付	請求点	※ 決定点	一部負担金額 円	
公費①	10,000		18,000	
公費②	10,000		減額 割(円)免除・支払猶予	
			9,350	
	10,000		円	※ 高額療養費 円 ※公費負担点数点 ※公費負担点数点

国保連合会での計算

[療養の給付]

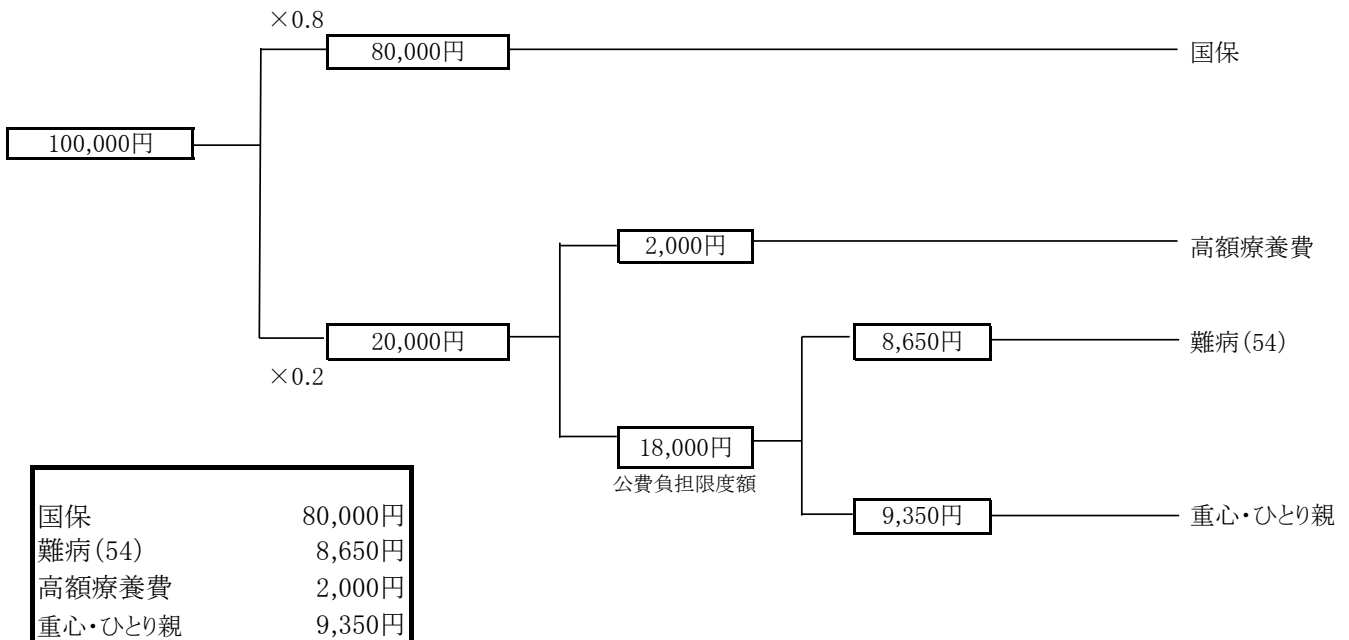

事例25 (法別54併用・高齢受給者一般(平成26年4月2日以降に70歳)・入院外・高額療養費なし)

○診療報酬明細書  
(医科入院外)

平成30年8月分

都道府県番号 医療機関コード

1	①社・国	3後期	1単独	2本外	8高外
医科	2公費	4退職	22併	4六外	0高外7
			33併	6家外	

公費負担者番号①	5437	公費負担医療の受給者番号①	
公費負担者番号②	8*37	公費負担医療の受給者番号②	

保険者番号		給付割合	109⑧
			7( )

被保険者証・被保険者手帳等の記号・番号	
---------------------	--

氏名		特記事項	29 区エ
1男 昭和19年5月1日生		保険医療機関の所在地及び名称	
職務上の事由	1 職務上 2 下船後3月以内 3 通勤災害		

傷病名	(1)	診療開始日	(1) 年 月 日	転	治ゆ	死亡	中止	診療実日数	日
	(2)		(2) 年 月 日					①公費	日
	(3)		(3) 年 月 日	帰				②公費	日

特記事項:18  
種別:3併  
給付割合:8割

療養の給付	請求点	※ 決定点	一部負担金額 円	
公費①	155		減額 割(円)免除・支払猶予	
公費②	155		310	
	155		円	※ 高額療養費 円 ※公費負担点数点 ※公費負担点数点

国保連合会での計算

[療養の給付]

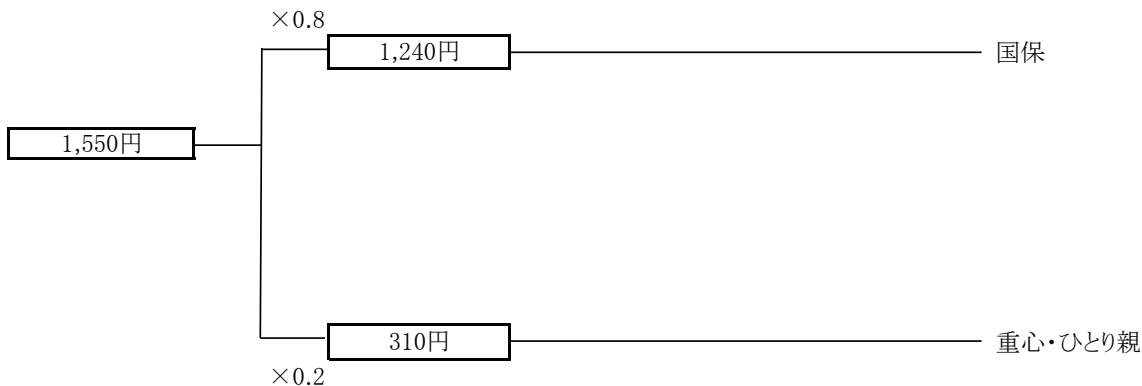

国保	1,240円
重心・ひとり親	310円

事例26(法別54併用・高齢受給者一般(平成26年4月2日以降に70歳)・入院・高額療養費あり)

<b>○診療報酬明細書</b> (医科入院外)		都道府県番号		医療機関コード		1	①社・国	3後期	1単独	1本入	7高入																																										
		平成30年8月分		2	2公費	4退職	22併	3六入	5家入	9高入7																																											
公費負担者番号① 5437						公費負担医療の受給者番号①																																															
公費負担者番号② 8*37						公費負担医療の受給者番号②																																															
保険者番号						給付割合 109⑧ 7																																															
被保険者証・被保険者手帳等の記号・番号																																																					
氏名 1男 昭和19年5月1日生						特記事項 29 区エ			保険医療機関の所在地及び名称																																												
職務上の事由 1 職務上 2 下船後3月以内 3 通勤災害						(床)																																															
傷病名 (1) (2) (3)						診療開始日 (1) (2) (3)			診療実日数 ① ②																																												
特記事項: 18 種別: 3併 給付割合: 8割						保険点数と福祉医療点数が同点数の場合、( )の記載は省略可能です。																																															
公費① ( 57,600 ) <del>公費② ( 57,600 )</del>																																																					
<table border="1" style="width:100%; border-collapse: collapse;"> <tr> <td rowspan="3">療養の給付</td> <td>請求点</td> <td>※</td> <td>決定点</td> <td>一部負担金額</td> <td>円</td> <td rowspan="3">食事・生活療養費</td> <td>保険回数</td> <td>請求円</td> <td>決定円</td> <td>(標準負担額)円</td> </tr> <tr> <td>64,000</td> <td></td> <td></td> <td>104,200</td> <td></td> <td>減額割(円)免除・支払猶予</td> <td></td> <td></td> <td></td> <td></td> </tr> <tr> <td>公費①</td> <td>点</td> <td>※</td> <td>点</td> <td>円</td> <td>11,000</td> <td>円</td> <td></td> <td></td> <td></td> </tr> <tr> <td>公費②</td> <td>64,000</td> <td>点</td> <td>※</td> <td>点</td> <td>円</td> <td></td> <td></td> <td></td> <td></td> <td></td> </tr> </table>												療養の給付	請求点	※	決定点	一部負担金額	円	食事・生活療養費	保険回数	請求円	決定円	(標準負担額)円	64,000			104,200		減額割(円)免除・支払猶予					公費①	点	※	点	円	11,000	円				公費②	64,000	点	※	点	円					
療養の給付	請求点	※	決定点	一部負担金額	円	食事・生活療養費	保険回数	請求円	決定円	(標準負担額)円																																											
	64,000			104,200			減額割(円)免除・支払猶予																																														
	公費①	点	※	点	円		11,000	円																																													
公費②	64,000	点	※	点	円																																																

国保連合会での計算  
[療養の給付]

